

LES **SCALVENZI ASSOCIÉS COOP.** IL PROJETTE ET RÉALISE DES ÉQUIPEMENTS POUR SERVICES ECOLOGIQUES, EN FAISANT DE L'INNOVATION ET DE LA FIABILITÉ VRAIMENT OBJECTIVE PRINCIPAL.

LES COMPACTEURS SCALVENZI CS5 NAÎT POUR SATISFAIRE LES EXIGENCES DONT ILS ACTIONNENT DANS LE SECTEUR RECUEILLIE ET ÉLIMINATION REFUSE ET NÉCESSITENT D'UN ÉQUIPEMENT AGILE ET DES DIMENSIONS CONTENUES, SANS POUR AUTANT SACRIFIER AUX PRESTATIONS DE CHARGEMENT. LA PRÉPARATION PEUT ÊTRE RÉALISÉE SUR DES CADRES DE 3.5 À 5.0 TON DE PTT DES MAJEURS CONSTRUCTEURS DE HABITABLES.

COMPACTEURS  
CS5



**SYSTÈME DE CONSTIPATION** EST COMPOSÉ D'UNE PELLE DE COMPRESSION FERMÉE OU DES PEIGNE ET DE DEUX CYLINDRES HYDRAULIQUE À DOUBLE EFFET JUMELÉS À UN SYSTÈME MÉCANIQUE QUI TRANSFORME LE MOUVEMENT LINÉAIRE DANS UN MOUVEMENT ROTATIF À COUPLE CONSTANT.



#### TOUS COMMANDES

SONT PLACÉS EN POSITION ERGONOMIQUE SUR LE CÔTÉ POSTÉRIEUR DROIT DE L'ÉQUIPEMENT. UNE CASE MOBILE FACILITE LES OPÉRATIONS DE SOULÈVEMENT ET DE VIDAGE DU BASSIN. ELLES SONT PRÉVUES DES SIGNALISATIONS LUMINEUSES SUR LES CARRÉ COMMANDEMENTS ET EN LA CABINE POUR CONTRÔLE DE LA CORRECTE POSITION DES ORGANES MOBILES DE L'ÉQUIPEMENT.

#### TOURNE CONTENEURS

LES DISPOSITIF TOURNE CONTENEURS À MOUVEMENT ROTATOIRE (MOD.SR), À VITESSE VARIABLE, DÉVELOPPE UNE ÉLEVÉE FORCE DE SOULÈVEMENT À TRAVERS UN EFFICACE SYSTÈME À DES BIELLES.



#### SOULÈVEMENT ET VIDAGE DU BASSIN

LE BASSIN A UN VOLUME DE 5 MC ET UNE GÉOMÉTRIE CONIQUE DE FAÇON À FAVORISER LE GLISSER DU MATÉRIEL EN PHASE DE DÉCHARGEMENT. À L'INTÉRIEUR ELLE EST COMPLÈTEMENT SOUDÉE DE FAÇON À GARANTIR UNE TOTALE TENUE DES LIQUIDES. LE SOULÈVEMENT DU BASSIN EST RÉALISÉ PAR UN CYLINDRE DOUBLE EFFET ANCRÉ PARMIS BASSIN ET CADRE QUI GARANTIT UN ANGLE DE CHIFFRE D'AFFAIRE PAIR À 90°.

EN PHASE DE CHIFFRE D'AFFAIRE UN ROULEMENT POSTÉRIEUR GARANTIT LA TOTALE STABILITÉ DU VÉHICULE.

LE ROULEMENT STABILISATEUR S'APPUIE AU TERRAIN D'ABORD QU'IL ENTAME LA PHASE DE SOULÈVEMENT DU BASSIN ET S'ÉLÈVE SEULEMENT LORSQUE LA MÊME EST NOUVELLEMENT APPUYÉE AU CADRE.

TEL SYSTÈME PERMET DE SE BOUGER AVEC BASSIN HAUT EN PHASE D'ACCOUPLMENT AVEC DES ÉQUIPEMENTS DE MOYENNES ET DE GRANDE CUBATURE, COMPACTEUR TRANSPORTABLE OU COMPACTEUR POSTE FIXE.

UN CYLINDRE OLEODINAMIQUE À DOUBLE EFFET ASSURE L'ABAISSEMENT DU BASSIN AVEC N'IMPORTE QUEL INCLINAISON DU PLAN DE APPUIE DU VÉHICULE.



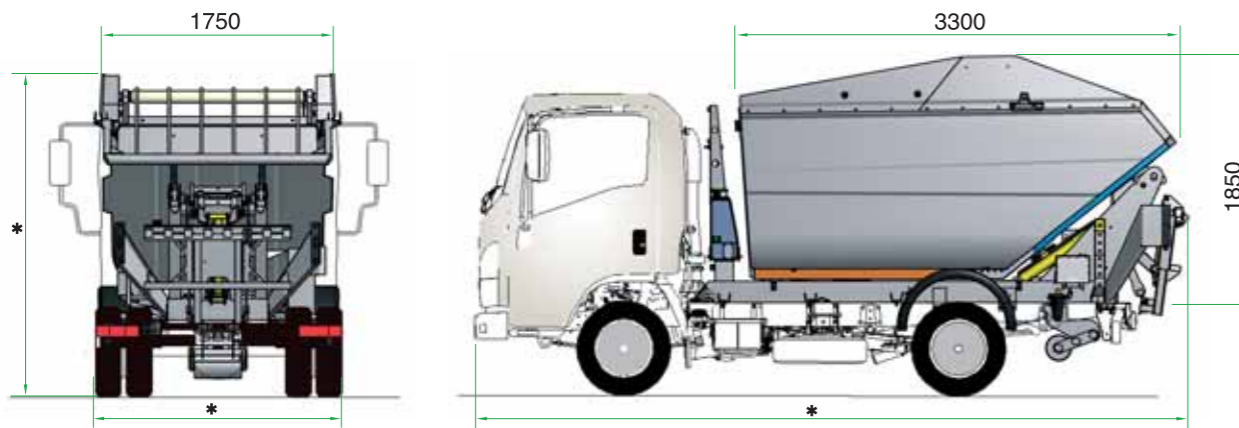

Ed. 05/2009

ATTREZZATURE PER SERVIZI ECOLOGICI

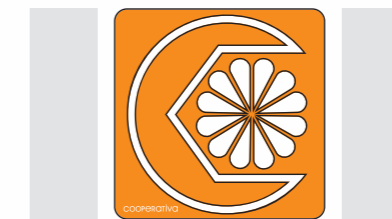

**SCALVENZI**  
SOCIETÀ COOPERATIVA

**CS5** COMPACTEURS

**CONSTIPATEUR**  
**CS5**



### DONNÉS TECHNICIEN

PTT	3.5/5.0 ton
Volume bassin	5 mc
Longueur bassin	mm 3300
Largeur bassin	mm 1750
Hauteur bassin	mm 1850

\* Les parts vables parts qui ne vous sont pas indiquez sont variables et liées au type de habitable

Caractéristique technicien et constructif peuvent être sujet à des modifications sans obligation de préavis

### OPTIONAL

- tourne conteneurs à soulèvement vertical mod. SV
- bras avec attaque DIN sur des tourne conteneurs Mod. SR et SV plus attaque universel à peigne
- dispositif ouvre couvercle pour conteneurs de litres 1100 avec couvercle basculant
- poche porte de déchets sur des tourne conteneurs mod. SR et SV avec attaque universel à peigne et/ou attaque DIN
- pelle de compression fermée
- répétition des commandes sur les côté gauche
- tube de déchargement tourné vers le haut
- jeux de frein stationnement sur la transmission
- estrade porte opérateur
- barres paracycle latéraux

